

SE

BRUKSANVISNING

## RF RGBW/RGB fjärrkontroll

FI

KÄYTTÖOHJEET

## RF RGBW/RGB kaukosäädin

EN

INSTRUCTION MANUAL

## RF RGBW/RGB Remote Controller

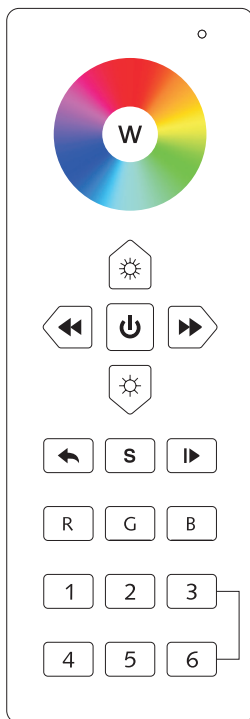

# MALMBERGS

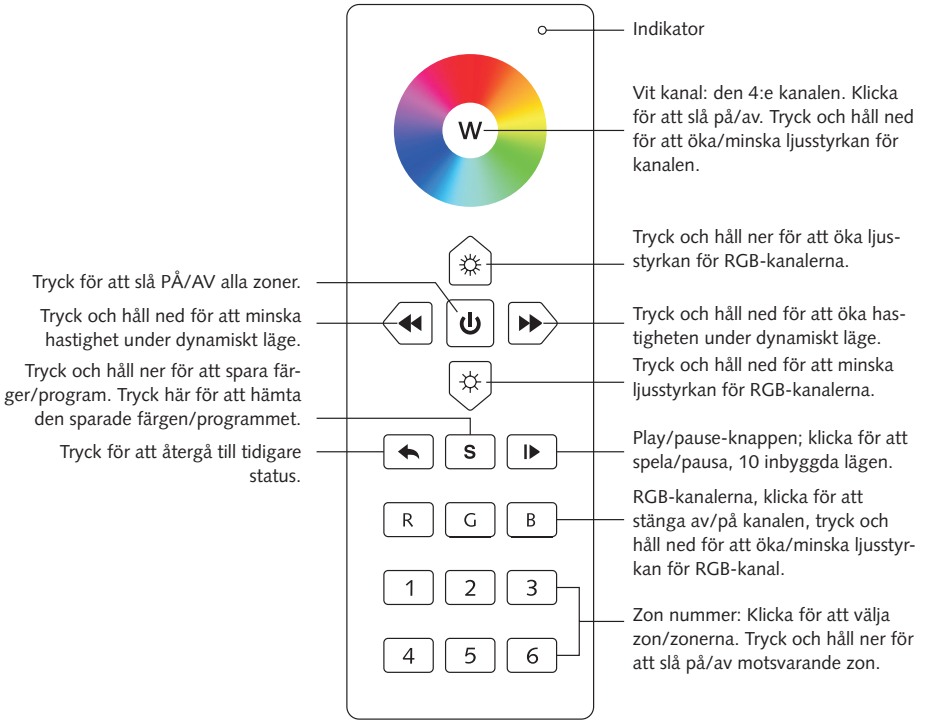

Framsida

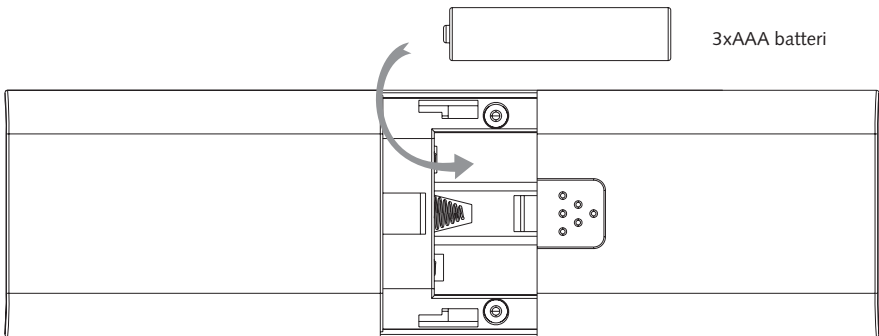

Baksida

## TEKNISK DATA

|                           |                      |
|---------------------------|----------------------|
| <b>Frekvens:</b>          | 868/915/434MHz       |
| <b>Batteri:</b>           | 4,5V (3xAAA batteri) |
| <b>Arbets temperatur:</b> | 0-40°C               |
| <b>Mått:</b>              | 140x48x17 mm         |
| <b>Kapslingsklass:</b>    | IP20                 |

- 6 zoner.
- RGBW/RGB-färgstyrning.
- En mottagare kan paras ihop med max 8 olika fjärrkontroller.

## SÄKERHET OCH VARNINGAR

- Denna enhet innehåller AAA-batterier som skall lagras och slutförvaras på rätt sätt.
- Utsätt INTE apparaten för fukt.

## DRIFT

### 1. Kompatibel med RF-mottagare:

Slå på RF remote → Tryck på "Learning Key" på RF-mottagare → Tryck på zonenumber: 1-6 →  Tryck på: → LED-belysningen som är kopplad till RF-mottagaren kommer att blinka en gång

→ Mottagaren är ihopkopplad med fjärrkontrollen.

### 2. Spara färg/program/läge:

Slå på RF kontrollen → Klicka på en av de ihopkopplade zonerna → Välj funktion/färg → Tryck och håll ned knappen S tills lysdioden blinkar en gång

→ Tryck omedelbart på zonenumber som du vill ska spara den här färgen/programmet på. → LED-belysningen som är kopplad till RF-mottagaren kommer att blinka en gång. → Färgen är sparad.

### 3. Hämta sparade färger/program:

Slå på RF kontrollen → Tryck på det zonenumber som du vill plocka upp sparade färger/program från → Tryck på knappen S → Klicka på zonet igen för att hämta den sparade färgen /programmet.

### 4. Återställning:

Tryck och håll nere "Learning Key" på mottagaren mer än 3 sekunder tills den anslutna LED-belysningen blinkar två gånger, vilket innebär att sammankopplingen är borttagen.

Om du använder flera mottagare, har du två val:

Alternativ 1: Alla mottagare i samma zon, ex. zon 1

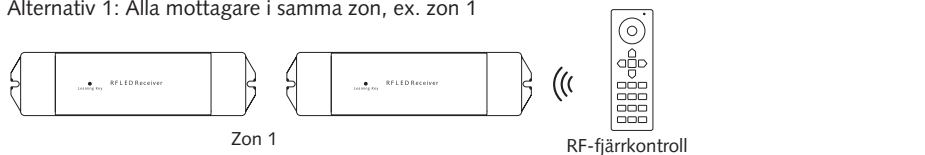

Alternativ 2: Varje mottagare i olika zoner, ex. zon 1, 2 eller 3

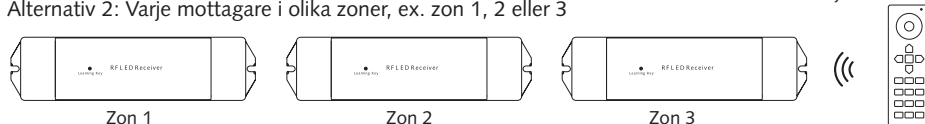

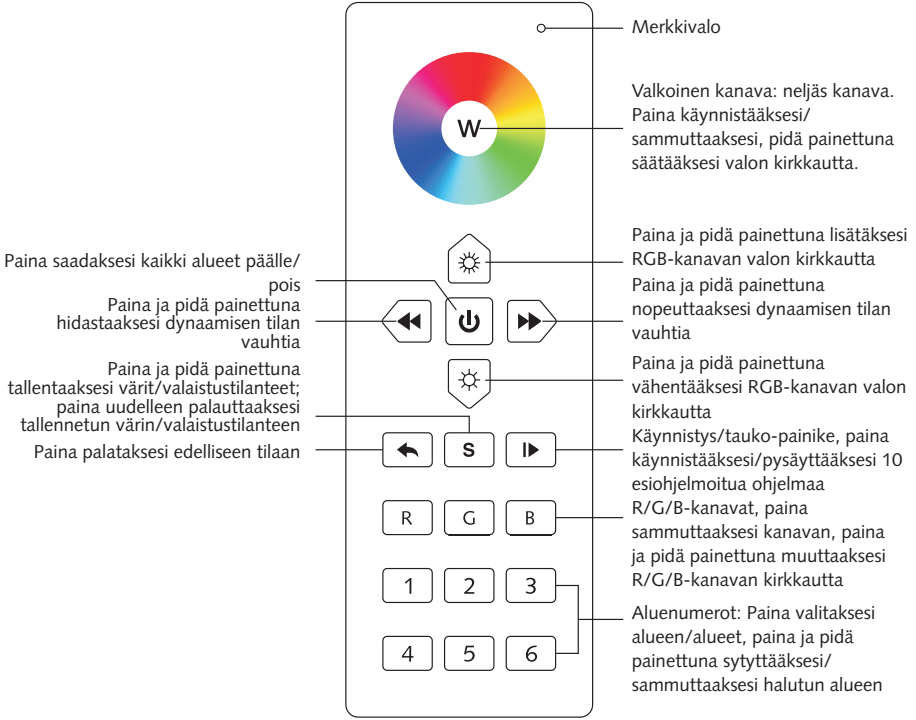

Etupuoli

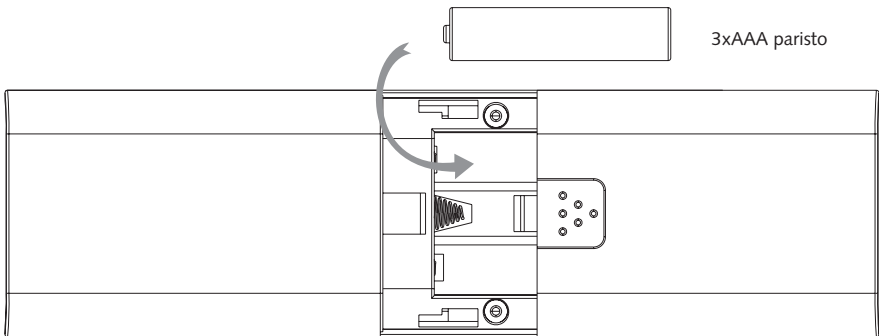

Tausta

## TEKNISET TIEDOT

|                  |                     |
|------------------|---------------------|
| Taajuus:         | 868/915/434MHz      |
| Paristot:        | 4,5V(3xAAA paristo) |
| Käyttölämpötila: | 0-40°C              |
| Mitat:           | 140x48x17mm         |
| Suojausluokka:   | IP20                |

- 6 aluetta.
- RGBW/RGB- ohjain.
- Yksi vastaanotin voidaan parittaa enintään kahdeksan eri kaukosäätimen kanssa.

## TURVALLISUUS & VAROITUKSET

- Tämä laite sisältää AAA-paristoja ja tulee säilyttää sekä hävittää asianmukaisesti.
- ÄLÄ altista laitetta kosteudelle.

## KÄYTTÖ

### 1. RF-vastaanottimien paritus:

Kytke RF-kaukosäädin päälle → Paina ohjelmointipainiketta RF-vastaanottimessa → Valitse alueen numero: 1-6 → Paina värikiikkoa → RF-vastaanottimeen kytketyt LED-valot välähtävät kerran

→ Vastaanotin on paritettu kaukosäätimeen

### 2. Tallenna väri/tila/toiminto:

Kytke RF-kaukosäädin päälle → Valitse yksi paritetuista liitäntälaitteista valitsemalla aluenumero → Valitse toiminto/väri → Paina ja pidä painettuna painike "S" kunnes merkkivalo välähtää kerran

→ Paina välittömästi sen alueen numeroa, johon haluat tallentaa nykyisen värin/tilan → RF-vastaanottimeen kytketyt LED-valot välähtävät kerran → Väri/tila on tallennettu

### 3. Valitse tallennettu väri/tila:

Kytke RF-kaukosäädin päälle → Paina sen alueen numeroa jolle haluat asettaa tallennetun värin/tilan → Paina painiketta "S" → Paina alueen numeroa uudelleen valitaksesi tallennetun värin

### 4. Nollaaminen:

Paina ja pidä painettuna ohjelmointipainiketta vastaanottimessa vähintään kolmen sekunnin ajan, kun kytketty LED välähtää kaksi kertaa, paritus on poistettu onnistuneesti.

Jos käytössä on useampia vastaanottimia, sinulla on kaksi vaihtoehtoa:

Vaihtoehto 1: kaikki vastaanottimet samalla alueella, kuten alue 1.

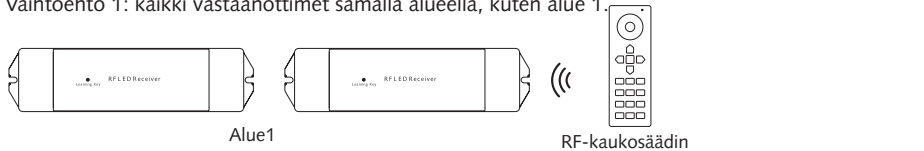

Vaihtoehto 2: vastaanottimet eri alueilla, kuten alueet 1, 2 tai 3.

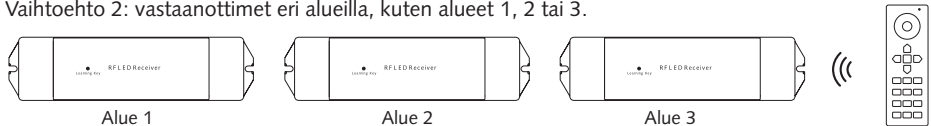

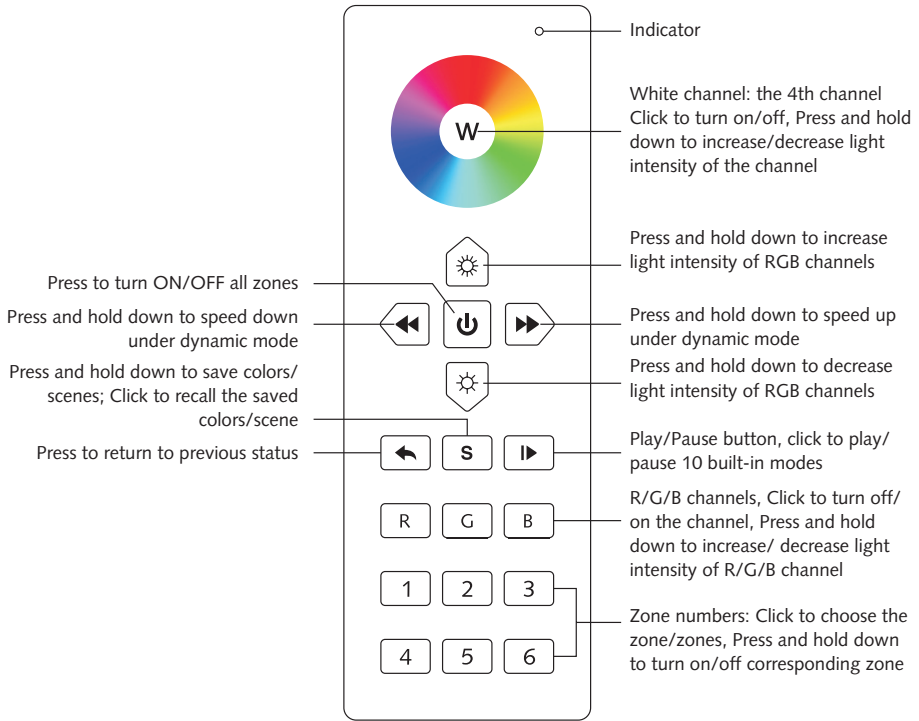

Front side

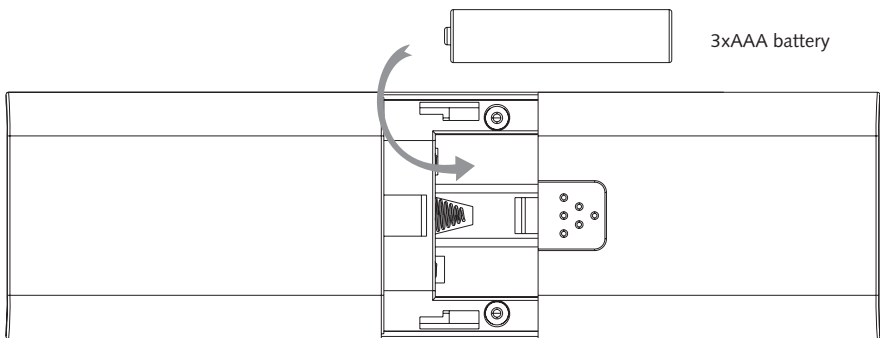

Back side

# PRODUCT DATA

|                              |                     |
|------------------------------|---------------------|
| <b>Operation Frequency</b>   | 868/915/434MHz      |
| <b>Battery</b>               | 4.5V(3xAAA battery) |
| <b>Operating temperature</b> | 0-40°C              |
| <b>Dimensions</b>            | 140x48x17mm         |
| <b>IP rating:</b>            | IP20                |

- 6 zones.
- RGBW/RGB color controller.
- 1 receiver can be paired by max 8 different remote controls.

## SAFETY & WARNINGS

- This device contains AAA batteries that shall be stored and disposed properly.
- DO NOT expose the device to moisture.

## OPERATION

### 1. Pair with RF receivers:

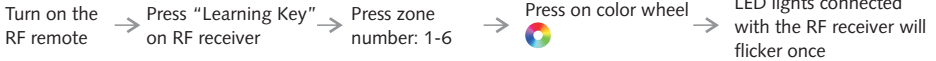

→ The receiver is paired with the remote.

### 2. Save color/scene/mode:

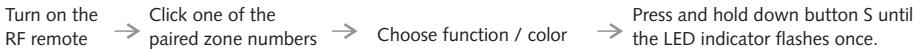

### 3. Pick up saved colors/scenes:

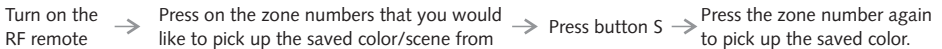

### 4. Reset:

Press and hold down "Learning Key" on the receiver for over 3 seconds until connected LED lights flicker twice, which means the pairing is deleted successfully.

If you use multiple receivers, you have two choices:

Option 1: have all the receivers in the same zone, like zone 1

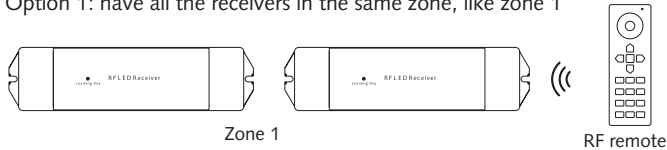

Option 2: have each receiver in a different zone, like zone 1, 2, or 3

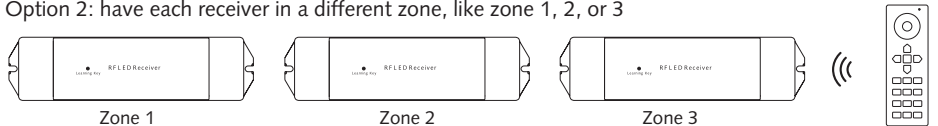

# **MALMBERGS**

---

Malmbergs Elektriska AB, PO Box 144, SE-692 23 Kumla, SWEDEN

Phone: +46 19 58 77 00 Fax: +46 19 57 11 77 [info@malmbergs.com](mailto:info@malmbergs.com) [www.malmbergs.com](http://www.malmbergs.com)